

Wiertła specjalne – formularz zapytania; Special drills – enquiry form; Специальные свёрла – бланк запроса

Firma; Company; Фирма:.....

Kontakt; Contact; Контакт:.....

.....

tel.; ph; тел:.....

.....

fax; факс:.....

Nr zlecenia prod.; Number of production order; Номер заказа произв:.....

Ilość narzędzi; Number of tools; Количество инструментов:.....

Materiał obrabiany; Machined material; Обработаемый материал:.....

Należy zakreślić właściwy kwadrat i uzupełnić brakujące wymiary narzędzia. Wymiary nieokreślone zostaną ustalone zgodnie z punktem widzenia pracowników naszego działu technologicznego. Kserokopię formularza prosimy przelać faksem lub pocztą. Please tick the right square and complete missing tool dimensions. Unspecified dimensions will be determined according to the point of view of our technological department employees. Please send a copy of the order form by fax or mail; Следует зачеркнуть соответствующий квадрат и заполнить нехватящие размеры инструмента. Неозначенные размеры будут установлены согласно мнению специалистов нашего технологического отдела. Ксерокопию бланка просим выслать факсом или почтой.

ZASTOSOWANIE; APPLICATION; ИСПОЛЬЗОВАНИЕ:

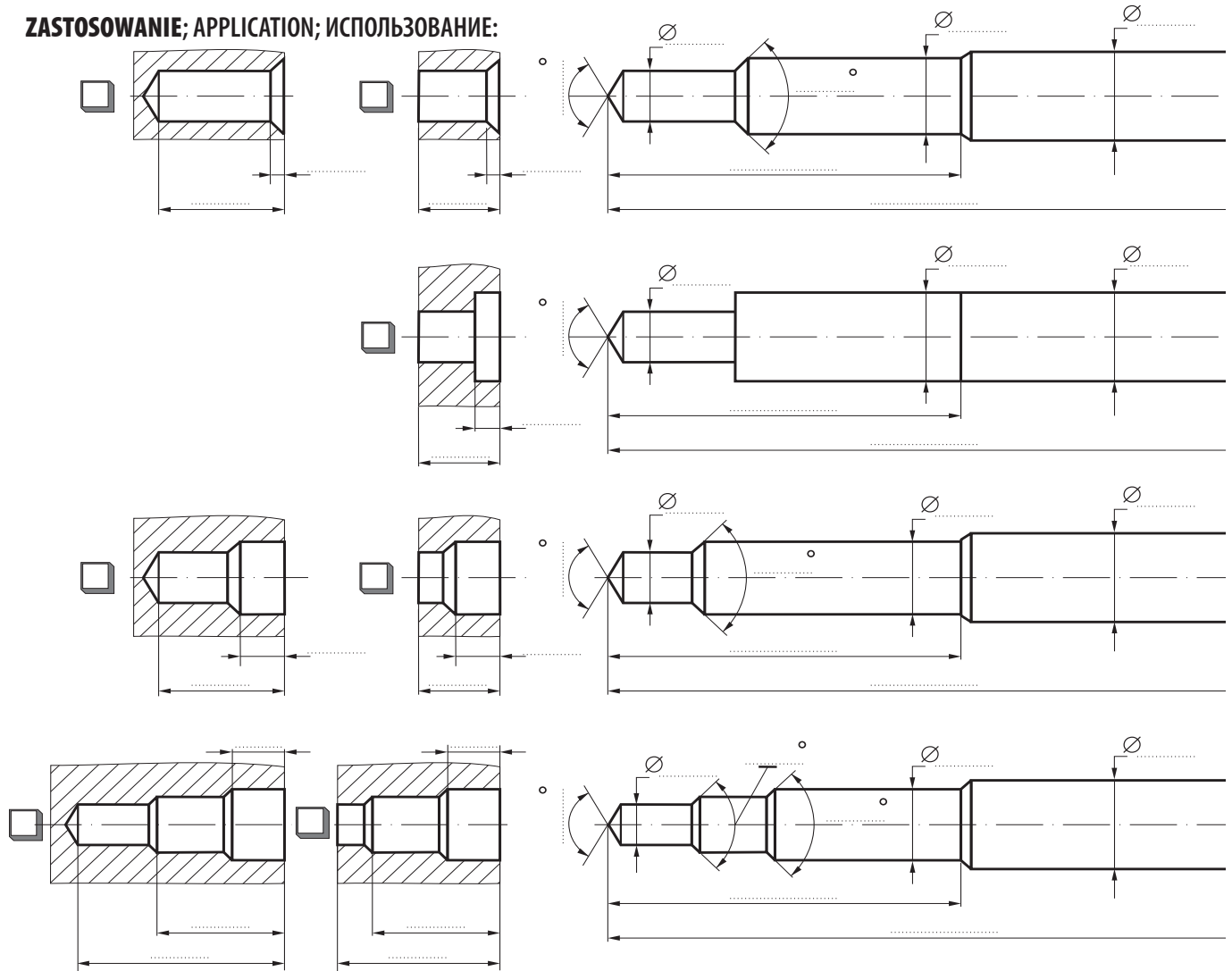

CHWYT wg DIN 6535;
SHANK by DIN 6535; ХВОСТ по DIN 6535:

DIN 6535-HA

DIN 6535-HB

DIN 6535-HE

CHŁODZENIE;
COOLING; ОХЛАЖДЕНИЕ:

wewnętrzne;
internal; внутреннее

zewnętrzne;
external; внешнее

na sucho;
dry; сухое

ROWKI WIÓROWE;
FLUTES; СТРУЖЕЧНЫЕ КАНАВКИ:

proste;
straight; прямые

spiralne;
helix; спиральные.....

RODZAJ POWŁOKI;
TYPE OF COATING; ВИД ПОКРЫТИЯ:

bez pokr.; without
cover; без крытия

TiN

TiCN

TiAlN

inne; other; другие:.....

Informacje dodatkowe; Additional information; Дововочная информация:.....

„FENES” S.A. 08-110 Siedlce, ul. Kleeberga 2, Dział Sprzedaży: tel. [+48 25] 632 52 51 w. 222, 324, 357, 365 fax [+48 25] 632 79 46

„FENES” S.A. 08-110 Siedlce, Poland, ul. Kleeberga 2, Sales Department: ph. [+48 25] 632 52 51 ext. 227, 228 ph/fax [+48 25] 644 88 25

„FENES” S.A. 08-110 Siedlce, Польша, ул. Клеберга 2, Отдел Продаж: тел. [+48 25] 632 52 51 мк. 236, 364 тел./fax [+48 25] 644 88 25